

Modelo: **VTHBOX24** Ventilador de techo smart con led SMARTFAN

Con palas transparentes, y luminaria led.

■ Tensión: 220-240 V ~ 50-60 Hz Potencia: 60 W máx.

Luminaria: 40 W LED, con tres tipos de luz: Frío, Neutro, Cálido

Importa y distribuye: Liliana S.R.L. Warnes 1155 - S2005PDG Rosario - Argentina - C.U.I.T.: 30-51687722-3

. Antes de utilizar el equipo, solicitamos que Ud. lea cuidadosamente y comprenda estas instrucciones, como así también las mantenga siempre a mano para cualquier consulta.



♦ IMPORTANTES MEDIDAS DE SEGURIDAD

Seguir las advertencias contenidas en estas instrucciones, ya que las mismas contienen importantes indicaciones relativas a la seguridad de instalación, de uso y de mantenimiento.

. Todos los elementos de embalajes deben mantenerse fuera del alcance de niños, en especial las bolsas plásticas dado que existe riesgo de asfixia.

. Antes de conectar el aparato verificar que los datos de la placa de especificaciones técnicas del producto (tensión, frecuencia) correspondan a aquellos de la red eléctrica. Asegúrese de que su instalación esté adecuada con la correspondiente descarga a tierra y disyuntor diferencial para proteger

convenientemente a las personas. Este disyuntor debe tener una corriente nominal de operación que no exceda los 30 mA. Ante cualquier duda haga revisar su instalación por personal idóneo calificado.

. No conectar a un temporizador u otro dispositivo que conmute el artefacto a un funcionamiento automático, como timers o programadores de ningún tipo.

. Nunca haga funcionar el artefacto en lugares con riesgo de incendio ó explosión.

. No deje el equipo funcionando o conectado sin custodia, o expuesto al aire libre o ventanas para evitar que perturbaciones atmosféricas puedan cambiar las condiciones de funcionamiento y crear riesgos de carácter eléctrico o incendio.



MANUAL DE INSTRUCCIONES

...continúa IMPORTANTES MEDIDAS DE SEGURIDAD.

- . No moje el equipo con ningún líquido.
- . No toque el aparato con las manos húmedas o mojadas.
- . Mantenga libre las entradas/salidas de aire. No introduzca elementos extraños a través de las mismas.
- . Este aparato no está pensado para ser usado por personas (incluidos niños) con capacidades físicas y mentales reducidas, que no posean experiencia en el uso, a menos que se le haya instruido en su correcta utilización por una persona responsable de su seguridad.
- . Los niños deben ser supervisados para asegurarse de que no jueguen con el equipo.
- . Cualquier tipo de empleo que no fuera el apropiado para el cual este producto ha sido concebido,

eliminará toda responsabilidad del fabricante sobre eventuales daños derivados del uso inapropiado.

. En caso de averías o problemas de funcionamiento del aparato, o bien después de ser golpeado o dañado de alguna manera, apagarlo. No intentar arreglos sobre el mismo y ponerse en contacto exclusivamente con un Servicio Técnico Autorizado y ante una eventual reparación, utilizar siempre repuestos originales.

. En la utilización de su ventilador, deberá tenerse en cuenta evitar acercar las manos, o cualquier otro objeto cuando el ventilador se encuentra conectado a la red y menos aún en marcha.

No respetar las indicaciones precedentes puede comprometer su seguridad y la del aparato.

ANTES DE USAR POR PRIMERA VEZ

- . Retire el ventilador de la caja y proceda con el armado siguiendo las instrucciones de este manual.
- . Tenga especial precaución con los niños con el uso posterior de las bolsas plásticas que protegen al producto en su embalaje. Peligro de asfixia.
- . Lea detenidamente todo el manual de instrucciones, y consévelo para referencia futura.

Descripción del producto y partes que se proveen:

1. Pala de 8 aspas transparentes.
2. Soporte de fijación al techo.
3. Motor.
4. Plafón LED.
5. Control remoto.
 - 5.1 Soporte.
6. Tornillos de seguridad (x 3u).
7. Tornillos control remoto (x 2u).
8. Tarugos control remoto (x 2u).
9. Tornillos soporte fijación (x 3u).
10. Tarugos soporte fijación (x 3u).
11. Gancho de seguridad.
 - 11.1 Soporte de seguridad.
 - 11.2 Tornillo gancho seguridad.
 - 11.3 Tarugo gancho seguridad.

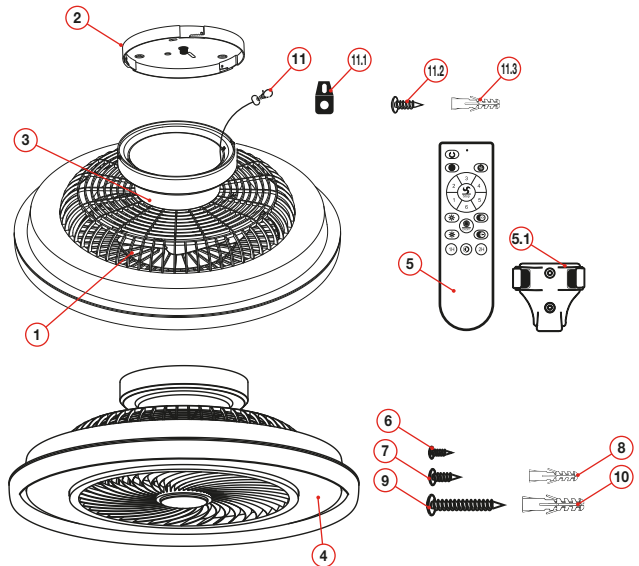

Imágenes de carácter ilustrativo.

◆ INSTRUCCIONES PARA EL ARMADO Y MONTAJE DEL VENTILADOR

A continuación se detallan las principales precauciones de seguridad a tener en cuenta durante la instalación. Por ser una instalación que debe perdurar en el tiempo, deben extremarse los cuidados para lograr un montaje confiable por muchos años.

1. Para evitar cualquier descarga eléctrica, es imprescindible cortar el suministro de energía en el momento de hacer el montaje mecánico y de realizar cualquier conexión eléctrica del ventilador.
2. En la elección del lugar de fijación del ventilador de techo, debe observarse que exista al menos un lugar libre de un 1,00 mts desde el centro del ventilador a cualquier objeto. Respetar además una distancia mínima del equipo al piso de 2,30 mts.
3. El lugar de ubicación (caja octogonal o de otro tipo) debe ser capaz de soportar como mínimo, un peso de 30kg.
4. El resultado final de un buen anclaje, dependerá del buen criterio utilizado por el instalador, de su experiencia y de su habilidad. Esto no significará que deba ser realizado solo por personal profesional, pero sí idóneo en la materia.

UBICACIÓN

El equipo debe ser instalado a una altura mínima de 2,30 mts desde el piso, y con un espacio libre de al menos 1,00 mts.

Las aspas de este ventilador son transparentes y no son fácilmente visibles cuando está en operación, tenga especial cuidado al circular cerca o debajo del ventilador con objetos.

Siempre desconecte la energía y llame a personal calificado si el equipo sufre golpes durante el funcionamiento.

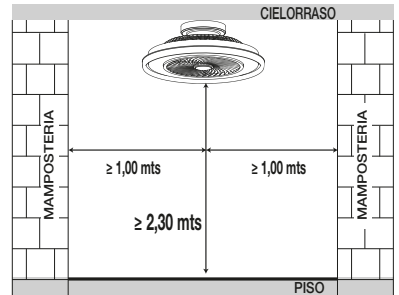

FIJACIÓN Y CONEXIÓN ELÉCTRICA

- 1 Fije firmemente al techo el soporte de fijación.



Importante:

- ◆ Instalar el gancho de seguridad (11) antes de utilizar el producto

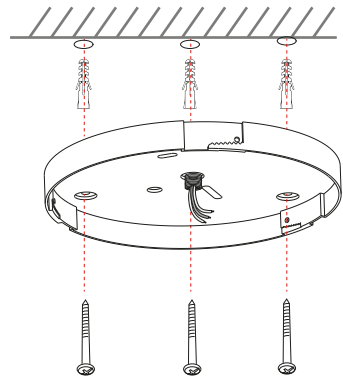
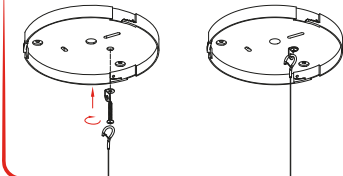

- 2 Conecte el controlador a alimentación para realizarlo, introduzca en la bornera del controlador los cables de alimentación (L) línea vivo, (N) línea neutro, luego accionar las trabas de la misma.



Importante:

- ◆ Es necesario respetar la polaridad de cada cable.

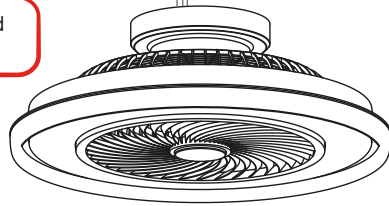
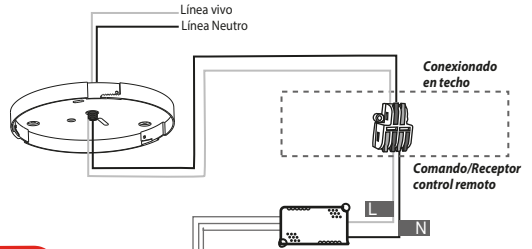

- 3 Encastre la unidad principal en el soporte y gírelo levemente en sentido horario de manera que se encastran entre sí.

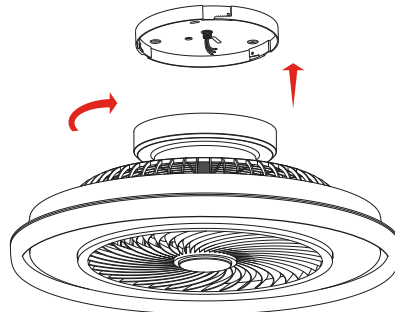

- 4 Luego proceda a ajustar los tornillos (N° 6 de lista de partes) para la fijación antigiro, tal como muestra la figura.

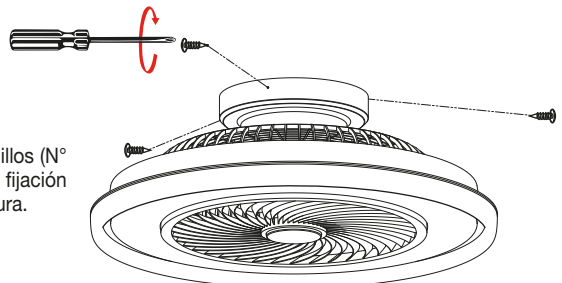

◀ MODO DE USO



Enciende el ventilador, en la velocidad de funcionamiento seleccionada, de 1 a 6, donde 1 es la velocidad mínima y 6 es la velocidad máxima.

Apaga solamente el ventilador presionando el botón “”.



Apaga ventilador y luminaria.



Enciende / apaga solo luminaria.



Función Timer, permite establecer un apagado programado. Al presionar (60 min) o (120 min) el ventilador se mantendrá en funcionamiento hasta que transcurra el tiempo (horas) indicado en el botón, momento en que el ventilador se apaga en forma automática.



Rotación de parrilla, enciende o apaga la rotación de la parrilla inferior. Al estar encendida, redirecciona el aire del ventilador en distintas direcciones.



Aumenta la intensidad de la luz.



Disminuye la intensidad de la luz.



Tonalidad fría de la luz, aumenta gradualmente la tonalidad fría de la luz.



Tonalidad cálida de la luz, aumenta gradualmente la tonalidad cálida de la luz.



Luz cálido / neutro / frío, alterna entre tres tonalidades de luz, cálido, neutro, frío.

Para emparejar su dispositivo con la aplicación móvil y controlarlo de manera remota, siga estos pasos:

Escanee el código QR impreso en la caja del producto para descargar la aplicación “Liliana”.

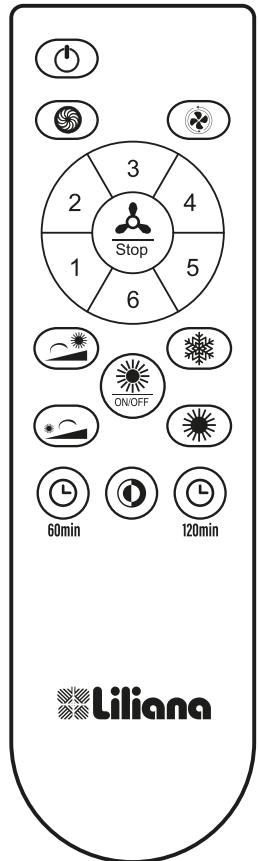

Escanee el código QR a continuación para acceder al instructivo completo.

Este instructivo contiene pasos detallados sobre cómo registrarse y emparejar el dispositivo con la aplicación y cómo usar todas las funciones disponibles. Finalmente, mantenga presionado el botón “” del control remoto durante 5 segundos para que el dispositivo entre en modo de emparejamiento y esté listo para conectarse con la aplicación móvil.



Instructivo APP!



Sentido de giro, permite invertir la rotación de las palas. Presione “” para obtener un flujo de aire descendente, o vuelva a presiona “” para un flujo de aire ascendente, según lo desee. Al hacerlo para ambos modos de giro.

En verano, obtenga una brisa de aire refrescante direccionando el flujo de aire hacia abajo.

En invierno, dirija el flujo de aire hacia arriba para remover el aire caliente acumulado en el techo, y mejorar el balance de temperatura en el ambiente.

En invierno utilice velocidades más bajas que en verano.

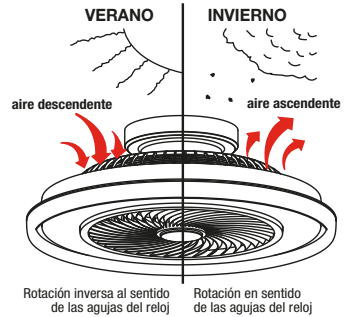

Imágenes de carácter ilustrativo.

Luego de cortarse la luz, ventilador y led se apagarán. Al volver la luz, se enciende la luz, pero el ventilador permanecerá apagado hasta que vuelva a encenderlo desde el control remoto. Guarde el control remoto en un lugar seguro, recomendamos fijarlo a la pared con el soporte provisto 5.1.

♦ MANTENIMIENTO

Desconecte el suministro de energía eléctrica antes de efectuar cualquier tipo de mantenimiento sobre el ventilador o su luminaria (limpieza general, avería accidental de piezas, etc.).

Limpie con paño apenas humedecido con un detergente neutro, nunca utilice alcoholes o solventes.

Nunca exponga al agua el cuerpo motor.

Verifique periódicamente que todas las fijaciones se encuentren firmes (luego de un uso prolongado, las mismas pueden aflojarse).

Cuidado del medio ambiente

En Liliana Electrodomésticos contemplamos, en todos los procesos, buenas prácticas medioambientales.

Procuramos hacer extensivo a todos los hogares el compromiso con la preservación del medio ambiente, realizando la separación doméstica de residuos.

La caja, bolsas y materiales de embalaje de su electrodoméstico son completamente reciclables.

A su vez, cuando el electrodoméstico llegue al final de su vida útil, no lo arroje junto al resto de los residuos domiciliarios. Consulte a las autoridades locales acerca de la mejor forma de desecharlo.



Servicio de Atención al Cliente

Ante cualquier duda **Línea Gratuita: 0800 345 9331**
o inconveniente, contáctenos. **Web: www.liliana.com.ar**

Service y Garantía:

La garantía cubre cualquier falla eléctrica o mecánica que resulten del uso apropiado para el cual fue diseñado este producto.

Ante cualquier inconveniente, comuníquese a la brevedad con el Servicio Técnico Autorizado más cercano a su domicilio.



Consulte el listado actualizado de Servicios Técnicos Autorizados disponibles en nuestro sitio web www.liliana.com.ar.



Sistema de gestión certificado

En el marco de nuestro compromiso con la mejora continua y el cuidado del medio ambiente, Liliana SRL a certificado sus Sistemas de Gestión de la Calidad y Medioambiental.